

Demontage und Druckentleerung von STABILUS Produkten im Falle der Entsorgung

Dokument-Nr.
STAB-Spec. 10009375
Blatt 16
Ident. Dok.: SN 03.10-00/13

Ausdruck unterliegt nicht dem Änderungsdienst.

2.10 Gerätetyp : HYDRO-LIFT

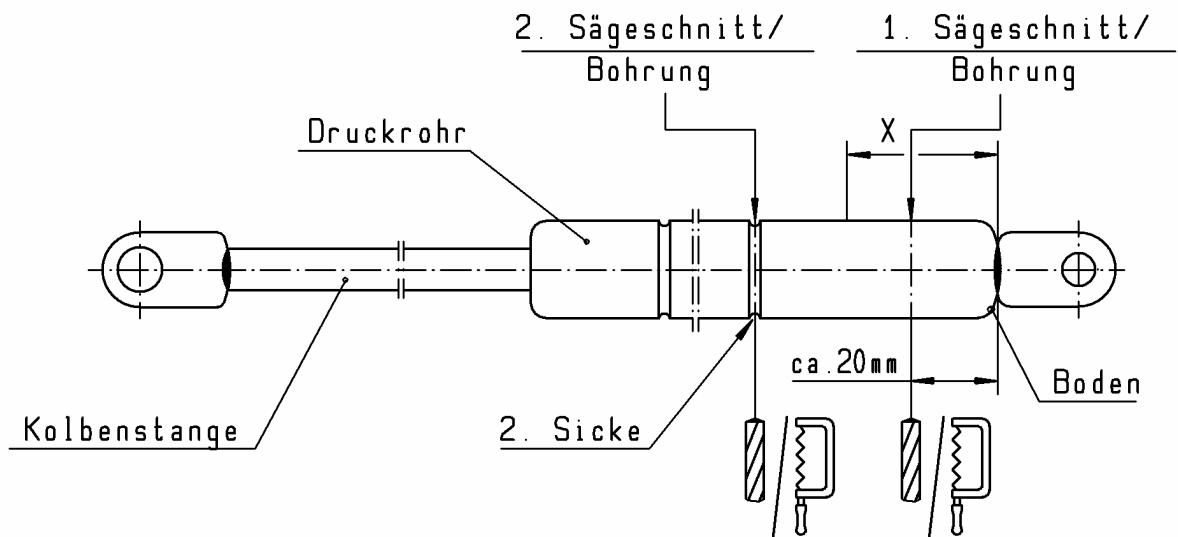

1. Sägeschnitt/Bohrstelle: Ca. 20 mm vom Boden das Druckrohr aufsägen/aufbohren.
2. Sägeschnitt/Bohrstelle: In der 2. Sicke von der Kolbenstange aus gesehen das Druckrohr aufsägen/aufbohren

Bestimmt nur für internen und externen Gebrauch

DE

DE: X | EN: X | ES: X | IT: X | PR: X | FR: X
Vorhergehende Ausgabe: 11.11.1993

Änd.Std.: 10